

1. 高校男子

A ブロック 1,2コート

	①	②	③	④	得点	順位
① 大東学園	/	-	3-0	3-2	4	1
② 駒澤大学高(A)	-	/	-	-		棄
③ 都立桜町	0-3	-	/	2-3	2	3
④ 学芸大附属	2-3	-	3-2	/	3	2

B ブロック 3コート

	①	②	③	④	得点	順位
① 筑波大学附属駒場	/	3-1	0-3	-	3	2
② 芦花高(A)	1-3	/	2-3	-	2	3
③ 千歳丘高	3-0	3-2	/	-	4	1
④ 駒澤大学高(B)	-	-	-	/		棄

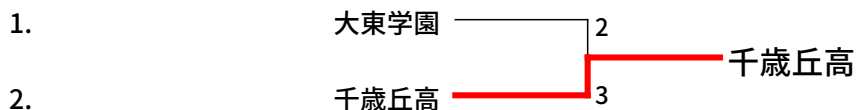

2. 高校女子

4コート

	①	②	③	④	得点	順位
① 鷗友学園高(A)	/	W	3-0	-	4	1
② 玉川聖学院	L	/	L	-		
③ 鷗友学園高(B)	0-3	W	/	-	3	2
④ 学芸大附属	-	-	-	/		棄

3. 中学男子

A ブロック 5,6コート

	①	②	③	④	得点	順位
① 用賀中(A)	/	3-0	W	-	4	1
② 砧中(B)	0-3	/	W	-	3	2
③ 深沢中(G)	L	L	/	-		
④	-	-	-	/		

B ブロック 5,6コート

	①	②	③	④	得点	順位
① 筑駒中(A)	/	0-3	3-0	-	3	2
② 駒沢中(B)	3-0	/	3-0	-	4	1
③ 駒留中(D)	0-3	0-3	/	-	2	3
④	-	-	-	/		

C ブロック 5,6コート

	①	②	③	④	得点	順位
① 深沢中(A)	/	3-0	3-1	-	4	1
② 桜丘中(C)	0-3	/	0-3	-	2	3
③ 駒留中(C)	1-3	3-0	/	-	3	2
④	-	-	-	/		

D ブロック 7,8,9,10コート

	①	②	③	④	得点	順位
① 駒沢中(A)	/	3-0	3-1	W	6	1
② 筑駒中(B)	0-3	/	1-3	W	4	3
③ 深沢中(D)	1-3	3-1	/	W	5	2
④ 烏山中(D)	L	L	L	/		

2022年7月18日(月祝) 第136回世田谷区卓球団体戦 中学・高校の部

E ブロック 7,8,9,10コート

	①	②	③	④	得点	順位
① 駒留中(A)	/	3-0	3-0	3-0	6	1
② 桜丘中(B)	0-3	/	3-2	3-0	5	2
③ 用賀中(B)	0-3	2-3	/	3-0	4	3
④ 深沢中(F)	0-3	0-3	0-3	/	3	4

F ブロック 7,8,9,10コート

	①	②	③	④	得点	順位
① 砧中(A)	/	1-3	3-0	3-0	5	2
② 深沢中(B)	3-1	/	3-0	3-0	6	1
③ 烏山中(C)	0-3	0-3	/	1-3	3	4
④ 筑駒中(C)	0-3	0-3	3-1	/	4	3

G ブロック 11,12,13,14コート

	①	②	③	④	得点	順位
① 烏山中(A)	/	0-3	2-3	2-3	3	4
② 東深沢中(A)	3-0	/	3-1	3-0	6	1
③ 瀬田中	3-2	1-3	/	3-1	5	2
④ 深沢中(C)	3-2	0-3	1-3	/	4	3

H ブロック 11,12,13,14コート

	①	②	③	④	得点	順位
① 松沢中	/	0-3	0-3	W	4	3
② 駒留中(B)	3-0	/	3-0	W	6	1
③ 深沢中(E)	3-0	0-3	/	W	5	2
④ 桜丘中(D)	L	L	L	/		

I ブロック 11,12,13,14コート

	①	②	③	④	得点	順位
① 桜丘中(A)	/	3-0	3-1	3-0	6	1
② 烏山中(B)	0-3	/	0-3	2-3	3	4
③ 砧中(C)	1-3	3-0	/	3-0	5	2
④ 東深沢中(B)	0-3	3-2	0-3	/	4	3

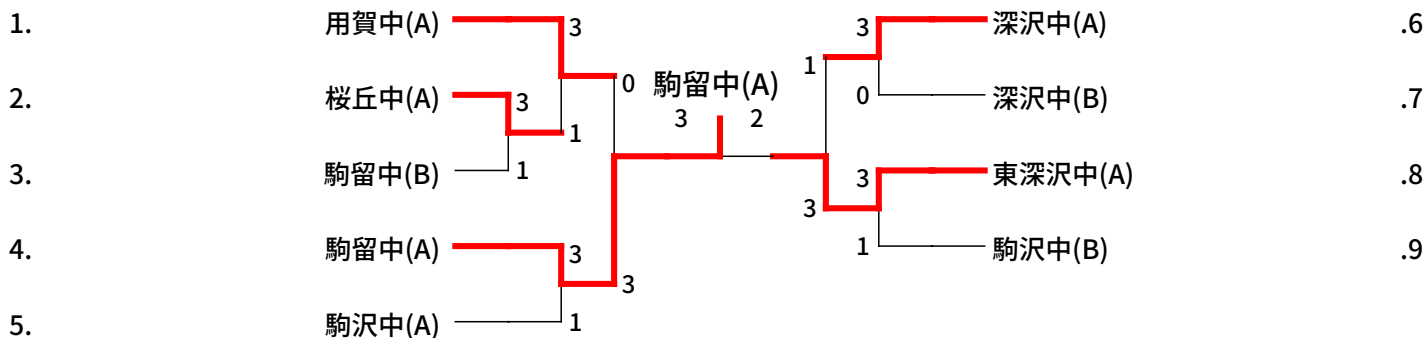

4. 中学女子

A ブロック 15,16コート

	①	②	③	④	得点	順位
① 鷗友学園中(A)	/	3-0	3-0	3-0	6	1
② 玉川聖学院(A)	0-3	/	3-2	3-0	5	2
③ 深沢中(B)	0-3	2-3	/	3-0	4	3
④ 烏山中(B)	0-3	0-3	0-3	/	3	4

B ブロック 17,18コート

	①	②	③	④	得点	順位
① 駒沢中(A)	/	3-2	3-0	3-0	6	1
② 鷗友学園中(B)	2-3	/	3-0	3-0	5	2
③ 深沢中(C)	0-3	0-3	/	3-1	4	3
④ 鷗友学園中(E)	0-3	0-3	1-3	/	3	4

C ブロック 19,20コート

	①	②	③	④	得点	順位
① 深沢中(A)	/	3-0	3-0	3-0	6	1
② 駒沢中(B)	0-3	/	1-3	0-3	3	4
③ 鷗友学園中(C)	0-3	3-1	/	3-1	5	2
④ 玉川聖学院(B)	0-3	3-0	1-3	/	4	3

D ブロック 21コート

	①	②	③	④	得点	順位
① 烏山中(A)	/	0-3	W	3-0	5	2
② 桜丘中	3-0	/	W	3-0	6	1
③ 深沢中(D)	L	L	/	L		
④ 鷗友学園中(D)	0-3	0-3	W	/	4	3

桜丘中

